

Zubehörartikel Bohren		B17 Pro	B23 Pro/Vario	B26 Pro/Vario	B33 Pro/Vario	B16 H Vario	B24 H/Vario	B28 H/Vario	B34 H/Vario	B30 B5 Vario	B40 GSP B40 GSM	B50 G5M	RB 35
	Direkt-Schnellspannb. 0-8 mm/MK 2	305 0582	●	●	—	○	—	●	○	○	○	○	○
	Direkt-Schnellspannb. 0-13mm/MK 3	305 0585	—	●	●	○	—	—	●	○	●	○	●
	Direkt-Schnellspannb. 0-13mm/MK 4	305 0587	—	—	—	●	—	—	—	●	—	●	—
	Präz.-Schnellspannb. 0-8 mm B16	305 0608	●	●	●	●	●	●	●	●	●	●	●
	Präz.-Schnellspannb. 0-10 mm B16	305 0610	●	●	●	●	●	●	●	●	●	●	●
	Präz.-Schnellspannb. 0-13 mm B16	305 0623	●	●	●	●	●	●	●	●	●	●	●
	Präz.-Schnellspannb. 0-16 mm B16	305 0626	●	●	●	●	—	●	●	●	●	●	—
	Röhm Schnellspannb. 1-13 mm, B 16	305 0656	●	●	●	●	●	●	●	●	●	●	●
	Röhm Schnellspannb. 3-16 mm, B 16	305 0657	●	●	●	●	●	●	●	●	●	●	●
	Reduzierhülsen MK 3-MK 2	305 0663	—	—	●	—	—	—	●	—	—	—	—
	Reduzierhülsen MK 4-MK 3	305 0664	—	—	—	●	—	—	—	●	—	●	—
	Reduzierhülsen MK 4- MK 2	305 0665	—	—	—	●	—	—	—	●	—	●	—
	Morsekonus MK 2 - B16	305 0659	●	●	—	—	—	—	—	—	—	—	—
	Morsekonus MK 3 - B16	305 0660	—	—	●	—	—	—	●	—	—	—	●
	Morsekonus MK 4 - B16	305 0661	—	—	—	●	—	—	—	●	—	●	—
	Morsekonus MK 5 - B16	305 0675	—	—	—	—	—	—	—	—	—	—	—
	Morsekonus MK 6 - B16	305 0676	—	—	—	—	—	—	—	—	—	—	—
	Spiralbohrer-Satz titanbes. 13 mm	305 1010	●	●	●	●	●	●	●	●	●	●	●
	Spiralbohrer HSS / MK 2	305 1002	●	●	○	○	—	●	○	○	○	○	○
	Spiralbohrer HSS / MK 3	305 1003	—	●	●	○	—	—	●	●	○	○	●
	Gewindeschneidfutter M5-M12	335 2042	○	●	●	●	○	●	●	●	●	●	●
	Konusaustreiber MSP1	305 0636	●	●	●	—	—	●	●	—	—	—	●
	Konusaustreiber MSP2	305 0637	—	—	—	●	—	—	—	●	—	●	—
	Spannwerkzeugsortiment SPW 8	335 2015	—	—	—	—	—	—	—	—	—	—	—
	Spannwerkzeugsortiment SPW 10	335 2016	●	●	—	—	●	—	—	—	—	—	—
	Spannwerkzeugsortiment SPW 12	335 2017	—	—	●	●	—	●	●	●	—	—	—
	Spannwerkzeugsortiment SPW 14	335 2018	—	—	—	—	—	—	—	—	—	—	●
	Spannwerkzeugsortiment SPW 16	335 2019	—	—	—	—	—	—	—	—	—	●	—
	Universal-Kühlmitteleinr. 230 V	335 2002	●	●	●	●	●	●	●	●	○	○	○
	Universal-Kühlmitteleinr. 400 V	335 2001	—	●	●	—	●	●	●	●	●	●	●
	Kühlschmiernebler MMC 1	335 6663	●	●	●	●	●	●	●	●	●	●	●
	Kühlmittelschlauch KMS 2	335 6660	●	●	●	●	●	●	●	●	●	●	●
	Maschinenschraubstock MSO 75	300 0075	●	●	●	●	●	●	●	●	○	○	○
	Maschinenschraubstock MSO 100	300 0100	●	●	●	●	●	●	●	○	○	○	○
	Maschinenschraubstock MSO 125	300 0125	●	●	●	●	●	●	●	○	○	○	○
	Maschinenschraubstock MSO 150	300 0150	●	●	●	●	○	●	●	○	○	○	○
	Maschinenschraubstock BMS 85	300 0008	●	●	●	●	●	●	●	○	○	○	○
	Maschinenschraubstock BMS 100	300 0010	●	●	●	●	●	●	●	○	○	○	○
	Maschinenschraubstock BMS 120	300 0012	●	●	●	●	●	●	●	○	○	○	○
	Maschinenschraubstock BMS 150	300 0015	●	●	●	●	○	●	●	○	○	○	○
	Maschinenschraubstock BMS 200	300 0020	○	○	○	○	—	○	○	○	●	●	●
	Maschinenschraubstock BSI 100	300 0210	●	●	●	●	●	●	●	○	○	○	○
	Maschinenschraubstock BSI 140	300 0214	○	○	○	○	○	○	○	○	○	○	○
	Maschinenschraubstock BSI 200	300 0220	—	—	—	—	—	—	○	—	○	●	●

● Empfohlen ○ Bedingt empfohlen — Nicht empfohlen

Diese Ausstattungstabelle umfasst alle empfohlenen Ausstattungsoptionen. Abhängig vom Einzelfall kann eine darüber hinaus gehende Verwendung von Zubehörteilen dennoch sinnvoll sein.

Bohren

MASCHINENSCHRAUBSTÖCKE

Maschinenschraubstöcke MSO mit Prismen

- Leichtgängig
- Exakte Backenführung, auch bei hoher Axiallast
- Spindel mit gerolltem Trapezgewinde
- Viele Montagemöglichkeiten am Bohrtisch durch Langlöcher



Abb.: MSO 100

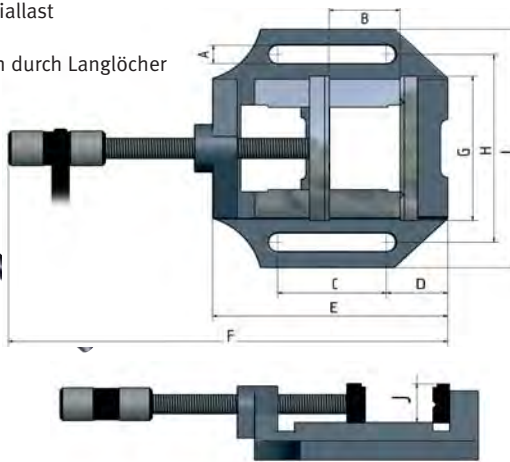

Maschinenschraubstöcke MSO				
	MSO 75	MSO 100	MSO 125	MSO 150
A	12,5	12,5	12,5	14,5
B	55	90	110	130
C	55	74	80	100
D	30	46	46	56
E	126	165	186	222
F	270	350	400	455
G	75	100	125	150
H	100	130	150	170
I	130	165	182	208
J	28	28	30	35
Artikel	300 0075	300 0100	300 0125	300 0150
€ zzgl.				
Mwst.	15,90	17,90	21,90	24,90

Maschinenschraubstöcke BMS mit Prismen

- Robuste Ausführung mit Prismenbacken
- Leichtgängig
- Exakte Backenführung
- Spindel mit gerolltem Trapezgewinde
- Viele Montagemöglichkeiten am Bohrtisch durch Langlöcher



Abb.: BMS 100

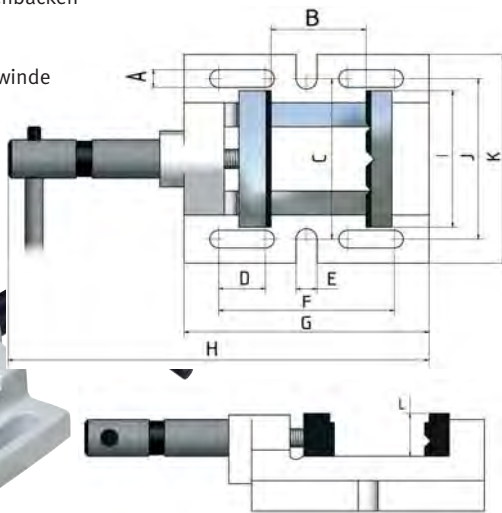

Maschinenschraubstöcke BMS					
	BMS 85	BMS 100	BMS 120	BMS 150	BMS 200
A	11	12,5	12,5	12,5	12,5
B	70	90	110	130	160
C	100	120	140	172	212
D	29	39	48	82	78
E	13	15	14,5	14,5	13,5
F	109	125	146	180	210
G	152	170	193	228	262
H	260	280	330	375	445
I	85	100	120	150	200
J	100	120	140	170	216
K	130	150	170	200	252
L	27	30	35	45	60
Artikel	300 0008	300 0010	300 0012	300 0015	300 0020
€ zzgl.					
Mwst.	26,00	36,00	46,00	59,00	79,00

Maschinenschraubstöcke BSI

- Bohrmaschinenschraubstöcke in Industriequalität
- Auswechselbare Prismenbacken
- Lange Führung der beweglichen Backe, dadurch kein Kippen
- Viele Montagemöglichkeiten am Bohrtisch durch Langlöcher
- Prismenbacken präzisionsgeschliffen
- Hochwertiger Grauguß
- Geschabte Führungsflächen



Abb.: BSI 140

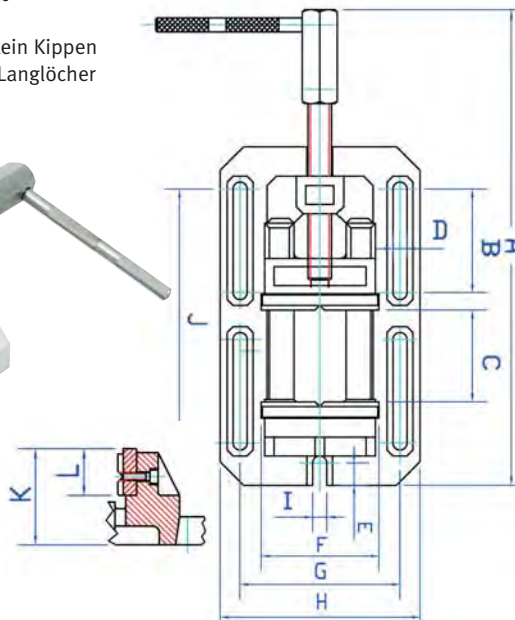

Maschinenschraubstöcke BSI			
	BSI 100	BSI 140	BSI 200
A	350-460	455-610	578-788
B	88	105	163
C	110	150	200
D	12	14	16
E	19	23	28
F	100	140	200
G	136	189	250
H	170	230	290
I	12	14	14
J	216	290	406
K	72	90	114
L	40	50	64
Gewicht	8,7	18	35
Artikel	300 0210	300 0214	300 0220
€ zzgl.			
Mwst.	119,00	169,00	219,00

Spiralbohrer-Satz 305 1010 **29,50**

- Titanbeschichtet
- 25-teilig; Größen 1 - 13 mm
- Höhere Standzeit und Lebensdauer
- Höhere Härte als Hartmetall
- Schnellere Arbeitsergebnisse
- Geringerer Verschleiß
- Metallbox



Spiralbohrer HSS mit Morsekonus

- 9 teilig; Größen 14,5/16/18/20/22/24/26/28/30 mm
- Holzkiste

Spiralbohrer MK 2 305 1002 **89,00**

Spiralbohrer MK 3 305 1003 **89,00**



OPTIMUM Spannwerkzeugsortiment SPW 58-teilig

- Praktischer Wandhalter
- Metrische Gewinde
- 24 Stück Anzugsbolzen
- 6 Stück T-Nutensteine
- 6 Stück Muttern
- 4 Stück Verlängerungsmuttern
- 6 Stück Spannstempel
- 12 Stück Spannblöcke

SPW 8 335 2015 **69,00**

- T-Nutensteine (Größe 10 mm) Anzugsgewinde M 8

SPW 10 335 2016 **75,00**

- T-Nutensteine (Größe 12 mm) Anzugsgewinde M 10

SPW 12 335 2017 **79,00**

- T-Nutensteine (Größe 14 mm) Anzugsgewinde M 12

SPW 14 335 2018 **89,00**

- T-Nutensteine (Größe 16 mm) Anzugsgewinde M 14

SPW 16 335 2019 **99,00**

- T-Nutensteine (Größe 18 mm) Anzugsgewinde M 16



Alle Preise zzgl. gültiger MwSt.

Universal-Kühlmitteleinrichtung

- Förderhöhe max. 2,5 m
- Fördermenge 8 ltr/min
- Behälterinhalt 11 ltr
- Behältergröße L x B x H: 370 x 245 x 170 mm
- Komplett mit Behälter, flexiblem Rohr, Schlauch
- Mit Schalter-Stecker-Kombination
- Magnetfußbefestigung des Kühlmittelschlauches
- Zur Selbstmontage

Universal-Kühlmitteleinrichtung 230 V 335 2002 **189,00**

Universal-Kühlmitteleinrichtung 400 V 335 2001 **189,00**



Kühlschmiernebler mit Magnetfuß MMC1 335 6663 **89,00**

- Fußgröße L x B x H: 62 x 50 x 55 mm
- Anschlussverschraubung für externe Druckluftversorgung
- Magnetfuß Haftkraft 75 kg
- Flexibler und stabiler Schlauch
- Länge des Kühlmittelschlauches 500 mm



Kühlmittelschlauch KMS 2 335 6660 **37,00**

- Zwei variable Kühlmittelschläuche aus einzelnen Kunststoffelementen
- Nicht elektrisch leitend
- Magnetfuß Haftkraft bis 50 kg
- Länge der Kühlmittelschläuche 335 mm
- Flexibel und stabil
- Unempfindlich gegen die meisten Lösungsmittel und Chemikalien
- Universell auf allen Werkzeugmaschinen einsetzbar



BOHREN ZUBEHÖR

Direkt-Schnellspannbohrfutter

- Rundlaufgenauigkeit besser als 0,05 mm

o - 8 mm 305 0582 **69,00**

- mit Direktaufnahme MK 2

o - 13 mm 305 0585 **89,00**

- mit Direktaufnahme MK 3

o - 13 mm 305 0587 **95,00**

- mit Direktaufnahme MK 4



OPTIMUM Präzisions-Schnellspannbohrfutter

- Rundlaufgenauigkeit besser als 0,06 mm

o - 8 mm; B16 305 0608 **25,00**

o - 10 mm; B16 305 0610 **29,00**

o - 13 mm; B16 305 0623 **31,00**

o - 16 mm; B16 305 0626 **39,00**



RÖHM Schnellspannbohrfutter

1 - 13 mm; B 16 305 0656 **45,00**

3 - 16 mm; B 16 305 0657 **49,00**



Konusaustreiber

MSP 1 305 0636 **22,00**

- für MK 1 - MK 3

MSP 2 305 0637 **27,00**

- für MK 4 - MK 6



Reduzierhülsen

MK 3 - MK 2 305 0663 **7,50**

MK 4 - MK 3 305 0664 **12,00**

MK 4 - MK 2 305 0665 **11,90**

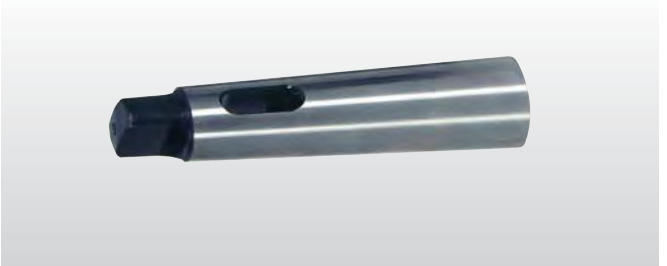

Morsekonus

MK 2 - B16 305 0659 **4,90**

MK 3 - B16 305 0660 **7,90**

MK 4 - B16 305 0661 **12,90**

MK 5 - B16 305 0675 **15,90**

MK 6 - B16 305 0676 **19,90**

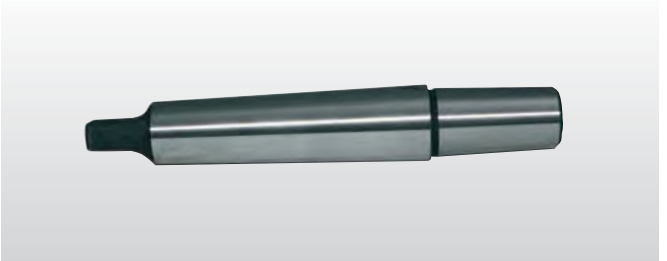

Verlängerungshülsen

MK 2 - MK 3 305 0667 **17,00**

MK 3 - MK 4 305 0668 **25,00**

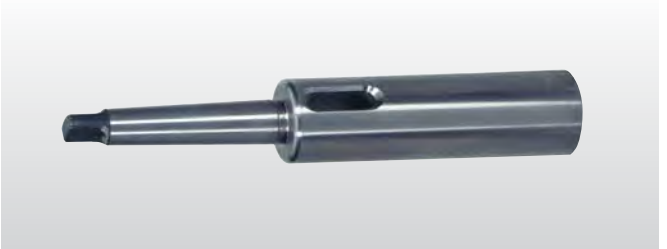

Gewindeschneidfutter M5 - M12

335 2042 **299,00**

- Eingebauter Schnellrücklauf, sofort wirksam beim Wechsel der Vorschubrichtung

- Rutschkupplung 4-stufig verstellbar

- Mit Aufnahme B16

Lieferumfang

- 2 flexible Spannzangen · 2 Gabelschlüssel · 1 Inbusschlüssel



Alle Preise zzgl. gültiger Mwst.